



## Vertikale Halfbuisfolie machine. Model 40 - 40 & 40 - 70

Verpakken in een minimale ruimte, ook volautomatisch uit te voeren met inschuifstelsel.

### Machine kenmerken:

- Robuust gelast stalen frame
- Leverbaar met aanvoersysteem voor volautomatische verwerking
- Eenvoudig verstelbare invoergeleidingen boven de invoer
- Lasbalk pneumatisch en voorzien van lasbalkbeveiliging
- Continue verhit lassysteem, onderhoudsvrij
- Lastijd, lastemperatuur en uitlooptijd instelbaar
- Restfolie wordt automatisch opgewikkeld
- Verstelbare glijdplaat aan de uitloopzijde naar beneden
- Uitvoerbaar in combinatie met krimp tunnel
- Machine voorzien van stelvoeten
- Gebouwd conform CE voorschriften

### Specificaties voor model VS 40-40 & VS 40-70

- Folie - roldiameter 350 mm maximaal
- Verwerkbare rolbreedte 430 mm (model 40 - 40)
- Verwerkbare rolbreedte 730 mm (model 40 - 70)
- Folie soort Polyethyleen van 30 tot 70 micron
- Folie soort Polyolefine van 15 tot 25 micron
- Snelheden tussen 12 en 18 verpakkingen per minuut
- Luchtverbruik 8 liter per slag bij 6 bar
- Elektra 380 Volt, 50 Hz. 3 Fasen , 2 KW. resp. 2,3 KW
- Optie voor printstelsel
- Optie voor volautomatisch invoersysteem
- Optie voor microperforatie
- Optie voor Eurolog ophang oog
- Optionele opvoerband voor bijvoorbeeld naar krimp tunnel

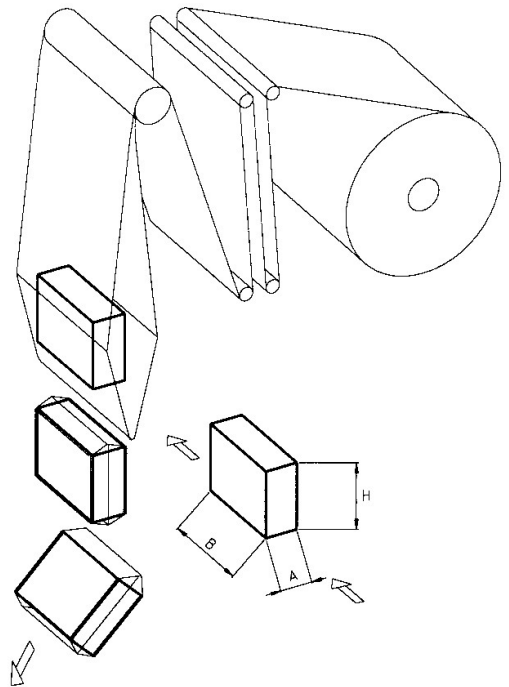

Model	A min./max.	B min./max.	H min./max.
VS 40 - 40	1 / 150 mm	50 / 350 mm	5 / 350 mm
VS 40 - 70	1 / 150 mm	50 / 650 mm	5 / 350 mm